

Квартал многоквартирной жилой застройки «Красавик» в агрогородке Полыковичи Польшковичского сельсовета Могилевского района

Схема расположения участка



Данная

Территория проектируемых многоквартирных жилых домов предусматривает собой участок, свободный от застройки и находящийся

вблизи ул. Курской (а. Машей) в а.г. Польшковичи Могилевского района. ДПЖ находится в сева 8 домов разной этажности от 4 до 8 этажей и детский сад. Проектом предусмотрено устройство парковок на 461 м²мест (в т.ч. 20 м²мест для инвалидов), что составляет 102,2% от количества квартир, а также 6 м²мест для детского сада. Разработано устройство детских спортивных площадок и площадок для отдыха.

Проектом предусмотрено архаичное использование участка, высокий уровень благоустройства и озеленения. Объект обеспечен урбаники пешеходными и транспортными связями, решение способствием комфортному передвижению жителей квартала по дорожной территории и не препятствием для пешеходов, велосипедистов, родителей с детьми, пожилых людей и инвалидов.

Минимальное значение плотности жилого фонда структурно-планировочных элементов до 50га по таблице 6.1 СН 3.01.03-2020 – для многоквартирной жилой застройки средней этажности – не менее 2500 м²общ.пл./га.

Общая расчетная площадь жилого фонда должна составлять не менее 3500м² х 9,38га = 23450м²

Общая площадь жилого фонда земли квартала составляет проектируемая – 27473,9м²

Обеспеченность жилищным фондом на 2020 год составляет 27-30м²/чел.

Количество жителей в проектируемом квартале составляет 27473,9/27=1017чел.

Количество квартир проектируемых-451шт.

Необходимое количество проектируемых парковочных мест не менее 1 м²места на квартиру составляет 451 м²мест.

Зарегистрировано 452 м²мест (100,2% от расчетного парка автомобильной) и 6 м²мест для детского сада.

Необходимая площадь озеленения на проектируемые кварталы составляет (для газонных посевов) – 12м²/чел, 1017чел х12= 12204м².

Плотность жилой застройки регламентируется следующими показателями:

- Плотность жилого фонда составляет 27473,9м²/9,38га=2929м²/га, что превышает минимальное значение плотности жилого фонда для многоквартирной жилой застройки средней этажности (2500м²/га).
- Коэффициент застройки на 1га составляет 1017м²/га, 9,38га=1088м²/га
- Коэффициент застройки (соотношение застроенной и всей территории), для единый составляет 8514,7/93800м²х100%=9,08%
- Коэффициент озеленения 32106м²/93800м²х100%=34,2%

Верхняя часть жилых и общественных зданий и сооружений

Номер по плану	Назначение и обозначение	Этажность	Количество	Площадь, м ²	Общая площадь	Строительный
			зданий	Квартал	Квартал	объем, м ³
			млн	Зат.Всего	Здания	Здания
				Здания	Здания	Всего
1	Гаражи, объекты "тип" (индивидуальный)	1	1	1487,5	1487,5	
2	Многоквартирный жилой дом (индивидуальный)	1	1			
8	Многоквартирный жилой дом по ПП № 146/59/18	1	1			
9	Многоквартирный жилой дом по ПП № 146/59/19	1	1			
10	Многоквартирный жилой дом по ПП № 146/59/14	1	1			
11	Разработано МСЭП	1	1			
12	Многоквартирный жилой дом (индивидуальный)	1	1			
14	Многоквартирный жилой дом (индивидуальный)	1	1			
15	Многоквартирный жилой дом (индивидуальный)	1	1			
17	Детский сад на 75 мест (индивидуальный)	1	1			
18	Многоквартирный жилой дом (индивидуальный)	1	1			
19	Многоквартирный жилой дом (индивидуальный)	1	1			
20	Многоквартирный жилой дом (индивидуальный)	1	1			
21	Многоквартирный жилой дом (индивидуальный)	1	1			
22	П (проектируемая)		5			

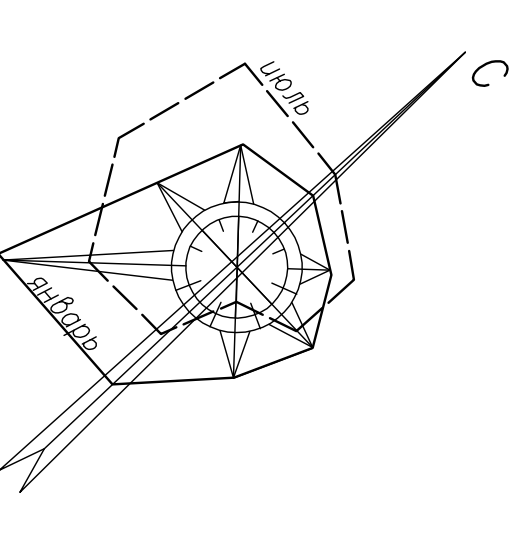

ул.л. Курской, Первомайская, Челюскинцев, Пушкинский пр-т
категория А
сечение 7


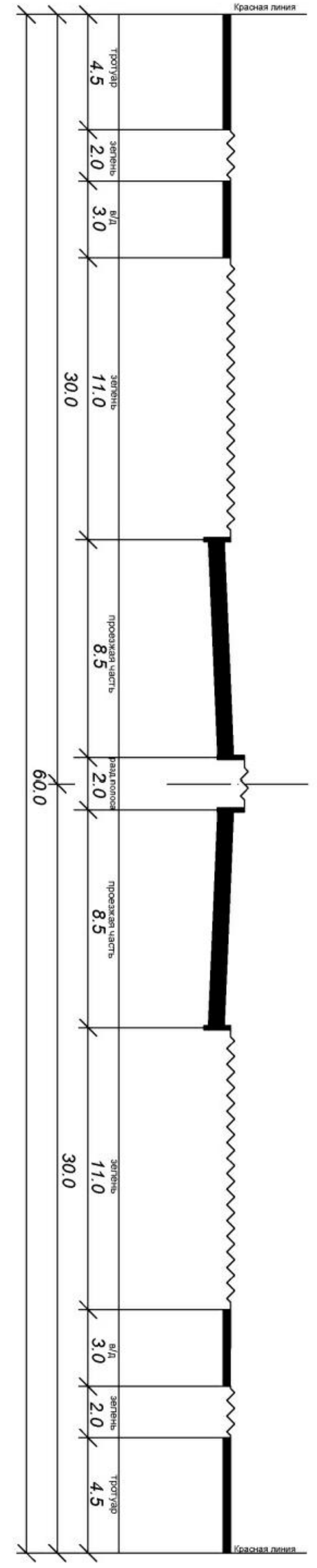

- Условные обозначения**
- красная линия улиц
 - линия асфальта
 - границы работ
 - проектируемые здания и сооружения 8514,7м² -9,2%
 - существующие здания и сооружения
 - проектируемые парковка, гаражи, площадки (показаны пунктиром)
 - проектная площадь П 20106 (С16 101-2007) 1530м² -16,2%
 - проектируемые парковочные места (показаны пунктиром)
 - проектная площадь П 20106 (С16 101-2007) на расчетном основании 446м² -4,7%
 - проектная площадь П 20106 (С16 101-2007) на расчетном основании 1487,5м² -15,8%
 - площадь проездов 413м² -5%
 - газоны 32106м² -34,2%
 - проектируемое озеленение площади проездов 3500м² -3,7%
 - проектная площадь и озеленение площади 373,4м² -4%

МОГИЛЕВСКИЙ РАЙОН
 квартал многоквартирной жилой застройки
 «Красавик» в агрогородке Польшковичи
 Польшковичского сельсовета Могилевского района
 ГУК «ПИИТ» Институт
 «Могилевский строительный проект»
 ГПН: Прохорова АЛ
 Разработал: Вел.тех. Стрельцова Н.В.

Для 451 квартиры зарегистрировано
 452 м²мест (100,2%).

6 этажей 4 этаж
 21 35 15 38

5 этажей 7 этаж
 19 46 27 50

5 этажей 7 этаж 8 этаж 6 этаж
 19 46 27 50 19 50 22

6 этажей 4 этаж
 21 35 15 38
 Детский сад

6 этажей 6 этаж
 21 35 15 38 20 59 19

6 этажей 4 этаж
 21 35 15 38 20 59 19